

Hoja de características del producto

Especificaciones



Arrancador suave para motores asíncronos - ATSU01 - 9A -200... 480 V - 1,5...4 kW

ATSU01N209LT

Principal

Gama De Producto	Altistart U01 y TeSys U
Tipo De Producto O Componente	Arrancador suave
Destino Del Producto	Motores asíncronos
Aplicación Especifica De Producto	Máquina simple
Nombre Abreviado Del Equipo	ATSU01
Número De Fases De La Red	3 fases
[Us] Tensión De Alimentación Asignada	200...480 V - 10...10 %
Potencia Del Motor En Kw	4 kW, 3 fases en 400 V 1,5 kW, 3 fases en 230 V
Potencia Del Motor En Hp	2 hp, 3 fases en 230 V 5 hp, 3 fases en 460 V
Bar Aislado Flexibles	9 A
Categoría De Empleo	AC-53B acorde a EN/IEC 60947-4-2
Consumo De Corriente	65 mA
Tipo De Arranque	Arranque con rampa de tensión
Potencia Disipada En W	1,5 W a carga completa y al final del inicio 91,5 W en sobretensión

Complementario

Estilo De Conjunto	Con disipación de calor
Función Disponible	Desviación integrada
Límites Tensión Alimentación	180...528 V
Frecuencia De Alimentación	50...60 Hz - 5...5 %
Frecuencia De Red	47,5...63 Hz
Tensión De Salida	<= de la potencia de la tensión de alimentación
[Uc] Tensión De Circuito De Control	24 V DC +/- 10 %
Hora De Inicio	1 s / 100 5 s / 20 10 s / 10 Ajustable de 1 a 10 s
Símb. Tiempo Desaceler	Ajustable de 1 a 10 s
Par De Arranque	30...80 % de torque arranque motor conectado direct. a la alimentación de línea
Entrada Discreta	Lógica - tipo de cable: LI1, LI2, BOOST) funciones de parada, ejecución y arranque al iniciar <= 8 mA 27 kOhm

Tensión De Entrada Digital	24...40 V
Aislamiento De Entrada/Salida	Galvánico entre alimentación y control
Entrada Lógica	Positiva LI1, LI2, BOOST durante < 5 V y L/R = <= 0.2 mA en estado 0: > 13 V, >= 0.5 mA
Montado En La Pared Del Conducto	2 A DC-13 3 A AC-15
Salida Discreta	Lógica colector abierto LO1 fin señal de inicio Salidas relé R1A, R1C NA
Tensión De Salida	24 V (límites de tensión: 6...30 V) lógica colector abierto
Corriente Mínima De Conmutación	10 mA en 6 V CC para salidas relé
Intensidad De Conmutación Máxima	Salidas relé, estado 1 2 A en 30 V CC cos phi = 0,5 x 20 ms inductivo cables para Salidas relé, estado 1 2 A en 250 V CA AC-15 cos phi = 0,5 x 20 ms inductivo cables para
Tensión Máxima De Conmutación	440 V salidas relé
Tipo De Pantalla	1 LED - tipo de cable: verde) para encendido de arrancador 1 LED - tipo de cable: amarillo) para tensión nominal alcanzada
Par De Apriete	0,5 N.m 1,9...2,5 N.m
Consecutivo, Seguido, Continuo, Adosado	Term. mordaza tornillo 4 mm - rígido 1 1...10 mm ² AWG 8 circuito de alimentación Conector de tornillo - rígido sin terminal 1 0,5...2,5 mm ² AWG 14 circuito de control Term. mordaza tornillo 4 mm - rígido 2 1...6 mm ² AWG 10 circuito de alimentación Conector de tornillo - rígido 2 0,5...1 mm ² AWG 17 circuito de control Conector de tornillo - flexible con terminal 1 0,5...1,5 mm ² AWG 16 circuito de control Term. mordaza tornillo 4 mm - flexible sin terminal 1 1,5...10 mm ² AWG 8 circuito de alimentación Conector de tornillo - flexible sin terminal 1 0,5...2,5 mm ² AWG 14 circuito de control Term. mordaza tornillo 4 mm - flexible con terminal 2 1...6 mm ² AWG 10 circuito de alimentación Term. mordaza tornillo 4 mm - flexible sin terminal 2 1,5...6 mm ² AWG 10 circuito de alimentación Conector de tornillo - flexible sin terminal 2 0,5...1,5 mm ² AWG 16 circuito de control
Marcado	CE
Posición De Funcionamiento	Vertical +/- 10 grados
Altura	234 mm
Ancho	45 mm
Profundidad	150 mm
Peso Del Producto	0,34 kg
Motor Power Range Ac-3	1,1...2 kW en 200...240 V 3 fases 2,2...3 kW en 380...440 V 3 fases 4...6 kW
Tipo De Arranque Motor	Arrancador suave

Entorno

Compatibilidad Electromagnética	Emisiones conducidas e irradiadas nivel B acorde a CISPR 11 Emisiones conducidas e irradiadas nivel B acorde a IEC 60947-4-2 Ondas oscilatorias amortiguadas nivel_3 acorde a IEC 61000-4-12 Descarga electroestática nivel_3 acorde a IEC 61000-4-2 Inmunidad EMC acorde a EN 50082-1 Inmunidad EMC nivel B acorde a EN 50082-2 Armónicos nivel_3 acorde a IEC 1000-3-2 Armónicos nivel_3 acorde a IEC 1000-3-4 Inmunidad a oscilaciones eléctricas nivel_4 acorde a IEC 61000-4-4 Inmunidad a interferencia radioeléctrica radiada nivel_3 acorde a IEC 61000-4-3 Impulso corriente/tensión nivel_3 acorde a IEC 61000-4-5 Emisiones conducidas e irradiadas nivel_3 acorde a IEC 61000-4-6 Inmunidad a interferencia conducida causada por campos radioeléctricos nivel_4 acorde a IEC 61000-4-11
--	--

Normas	EN/IEC 60947-4-2
Certificaciones De Producto	UL C-Tick CSA CCC
Grado De Protección Ip	IP20
Grado De Contaminación	2 acorde a EN/IEC 60947-4-2
Resistencia A Las Vibraciones	1 gn (f = 13...150 Hz) acorde a EN/IEC 60068-2-6 1,5 mm pico a pico (f = 3...13 Hz) acorde a EN/IEC 60068-2-6
Resistencia A Los Choques	15 gn para 11 ms acorde a EN/IEC 60068-2-27
Humedad Relativa	5...95 % sin condensación o goteo de agua acorde a EN/IEC 60068-2-3
Temperatura Ambiente De Funcionamiento	-10...40 °C - tipo de cable: sin desclasificación) 40...50 °C - tipo de cable: con desclasificación de corriente del 2% por cada °C)
Temperatura Ambiente De Almacenamiento	-25...70 °C acorde a EN/IEC 60947-4-2
Altitud Máxima De Funcionamiento	<= 1000 m sin desclasificación > 1000 m con reducción capacidad normal de corriente de 2,2 % por cada 100 m adicionales

Unidades de embalaje

Tipo De Unidad De Paquete 1	PCE
Número De Unidades En El Paquete 1	1
Paquete 1 Altura	6,5 cm
Paquete 1 Ancho	18,5 cm
Paquete 1 Longitud	16,5 cm
Paquete 1 Peso	456,0 g
Tipo De Unidad De Paquete 2	S03
Número De Unidades En El Paquete 2	14
Paquete 2 Altura	30,0 cm
Paquete 2 Ancho	30,0 cm
Paquete 2 Longitud	40,0 cm
Paquete 2 Peso	6,92 kg

Información Logística

País De Origen	ES
-----------------------	----

Garantía contractual

Periodo De Garantía	18 months
----------------------------	-----------

Sostenibilidad

La etiqueta **Green Premium™** es el compromiso de Schneider Electric para ofrecer productos con el mejor desempeño ambiental. Green Premium promete cumplir con las regulaciones más recientes, transparencia en cuanto al impacto ambiental, así como productos circulares y de bajo CO₂.

La **guía para evaluar la sostenibilidad de los productos** es un white paper que aclara los estándares globales de etiqueta ecológica y cómo interpretar las declaraciones ambientales.

[Obtenga más información sobre Green Premium >](#)

[Guía para evaluar la sostenibilidad del producto >](#)

Rendimiento de la sostenibilidad

✓ Conforme Con Reach Sin Svhc

✓ Sin Metales Pesados Tóxicos

✓ Sin Mercurio

✓ Información Sobre Exenciones De Rohs **Sí**

Reglamento Reach

[Declaración de REACH](#)

Directiva Rohs Ue

Cumplimiento proactivo (producto fuera del alcance de la normativa RoHS UE)

[Declaración RoHS UE](#)

Normativa De Rohs China

[Declaración RoHS China](#)

Raee

En el mercado de la Unión Europea, el producto debe desecharse de acuerdo con un sistema de recolección de residuos específico y nunca terminar en un contenedor de basura.

Hoja de características del producto

ATSU01N209LT

Esquemas de dimensiones

Dimensiones

Con combinación TeSys U (base de alimentación no reversible)

Montaje en raíl simétrico (35 mm) con conector de alimentación entre ATS y TeSys U.

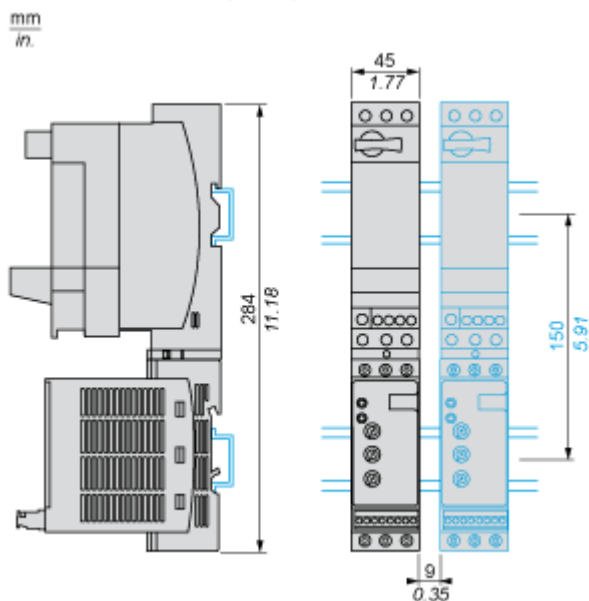

Con combinación TeSys U (base de alimentación no reversible o reversible)

Montaje lado a lado

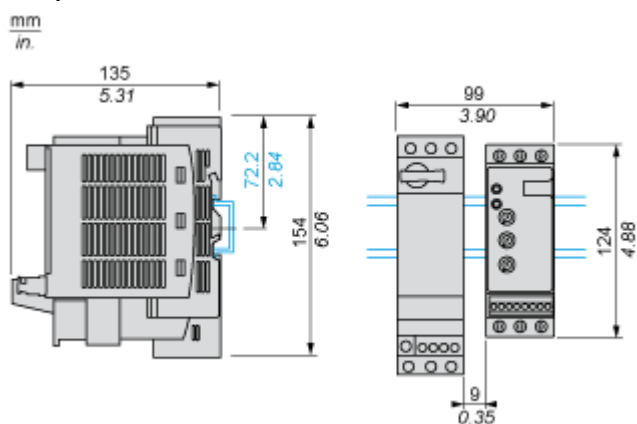

Conexiones y esquema

Cableado de alimentación

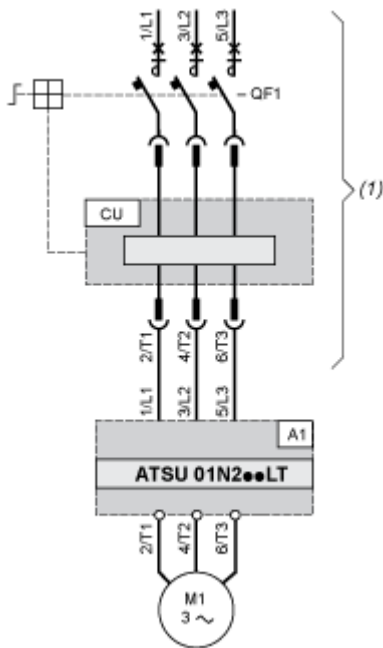

(1) TeSys U

A1: Unidad de arranque suave/parada suave

QF1: Controlador-arrancador TeSys U

CU: Unidad de control TeSys U

Con unidad reversible

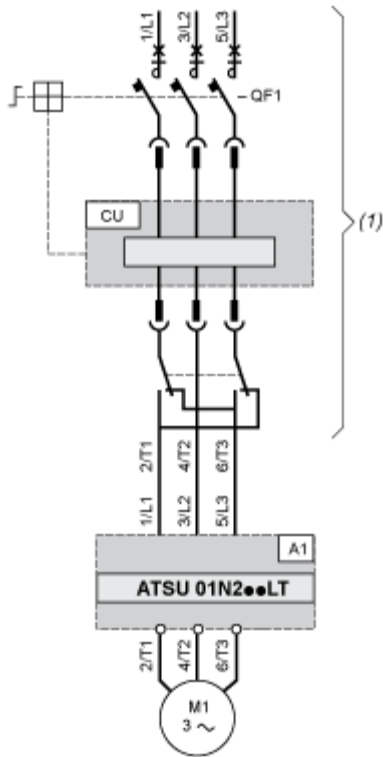

(1) TeSys U con unidad reversible

A1: Unidad de arranque suave/parada suave

QF1: Controlador-arrancador TeSys U

CU: Unidad de control TeSys U

Cableado de control

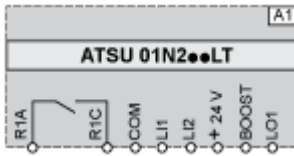

A1: Unidad de arranque suave/parada suave

R1A, R1C: Salida de relé NA

COM: Comunicación

LI1, LI2: Entradas lógicas (funciones de parada y ejecución)

BOOST: Entrada lógica (función de impulso durante el arranque)

LO1: Salida lógica

Descripción técnica

Diagrama funcional de control de 2 conductores automático

Sin desaceleración

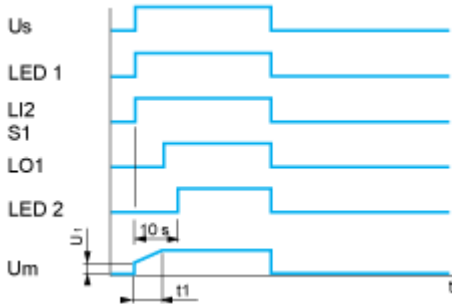

Us: Tensión de suministro de alimentación

LED 1: Indicador LED verde

LI2: Entrada lógica

S1: Pulsador

LED 2: Indicador LED amarillo

Um: Tensión del motor

t1: El tiempo de aceleración puede controlarse con un potenciómetro

U1: El tiempo de arranque puede controlarse con un potenciómetro

Con y sin desaceleración

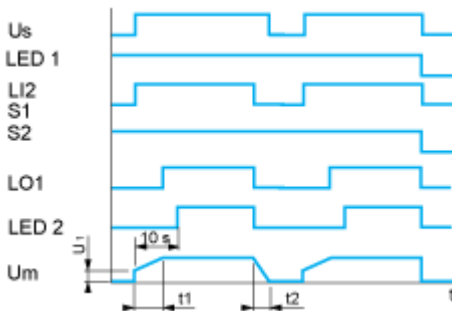

Us: Tensión de suministro de alimentación

LED 1: Indicador LED verde

LI2: Entrada lógica

S1, S2: Pulsadores

LO1: Salida lógica

LED 2: Indicador LED amarillo

Um: Tensión del motor

t1: El tiempo de aceleración puede controlarse con un potenciómetro

t2: El tiempo de desaceleración puede controlarse con un potenciómetro

U1: El tiempo de arranque puede controlarse con un potenciómetro

Diagrama funcional de control de 3 conductores automático

Sin desaceleración

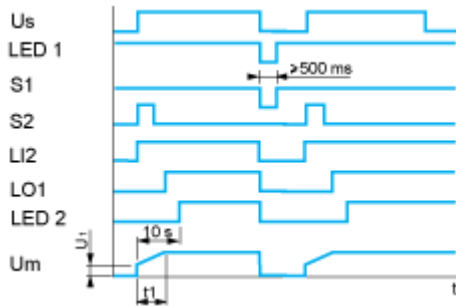

Us: Tensión de suministro de alimentación

LED 1: Indicador LED verde

S1, S2: Pulsadores

LI2: Entrada lógica

LO1: Salida lógica

LED 2: Indicador LED amarillo

Um: Tensión del motor

t1: El tiempo de aceleración puede controlarse con un potenciómetro

U1: El tiempo de arranque puede controlarse con un potenciómetro

Con desaceleración

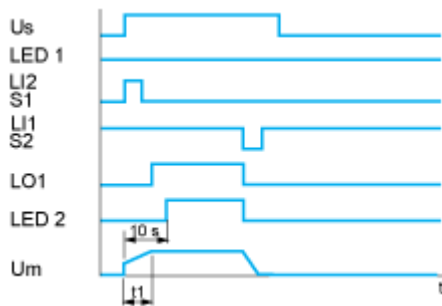

Us: Tensión de suministro de alimentación

LED 1: Indicador LED verde

S1, S2: Pulsadores

LI1, LI2: Entradas lógicas

LO1: Salida lógica

LED 2: Indicador LED amarillo

Um: Tensión del motor

t1: El tiempo de aceleración puede controlarse con un potenciómetro